

Gloeibougje verwijderingsset

Geschikt voor gloeibougjes met hetzij een M8 x 1.0 schroefdraad of M10 x 1.0 schroefdraad. De uitgebreide set omvat alle noodzakelijke adapters, centerings- en schroefdraadreinigingsgereedschap om de beschadigde gloeibougje te verwijderen zonder dat de cilinderkop wordt beschadigd.

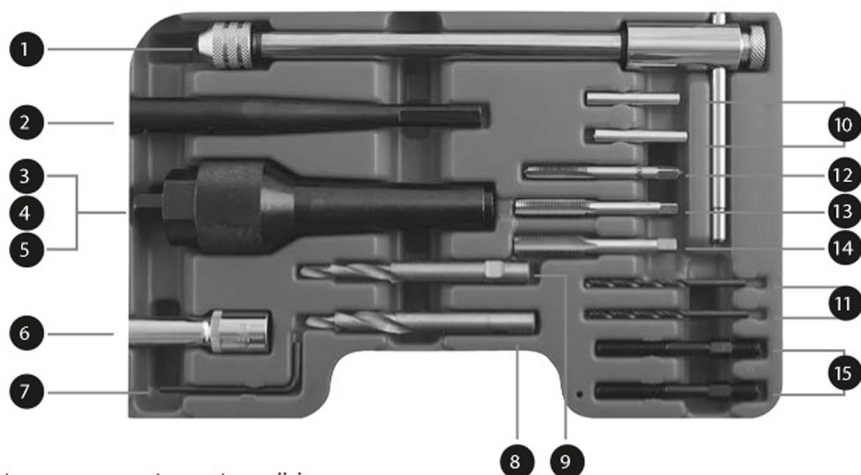

Lijst van componenten met verwijzing naar bovenstaande afbeelding:

- | | |
|--|---------------------------------------|
| 1: Ratel-T-stang | 8: Dubbelgrote hoogvaste trapboor M8 |
| 2: Boorhoudadapter | 9: Dubbelgrote hoogvaste trapboor M10 |
| 3: Trekker buitenbehuizing | 10: Geleideboorcenteringsmanchetten |
| 4: Krachtschroef | 11: Geleideboren 3,5 mm |
| 5: Krachtmoer | 12: Tap: 1/4" |
| 6: Bovenaansluitingverwijderingsgereedschap ster-inbus | 13: Tap: M8 |
| 7: Inbusleutel | 14: Tap: M10 |
| | 15: Trekkeradapterspillen |

Alvorens te beginnen:

- Wij adviseren met klem de cilinderkop van de motor te verwijderen alvorens wordt begonnen met de werkzaamheden.
- Wanneer de cilinderkop niet wordt verwijderd, verwijder dan de relevante inspuiter en sluit een luchtlijn aan via een geschikte adapter om zeker te stellen dat metaalslijpsel en vuil niet in de verbrandingskamer kan komen.
- Houd gereedschap in goede en schone conditie.
- Houd goed gesmeerd. Smeer de schroefdraadsnijtappen met dikke machine-olie of smeervet.

- Draag geschikte oogbescherming, met name bij het verwijderen van slijpsel van de motor.
- Controleer na afloop of al het gebruikte gereedschap en alle onderdelen aanwezig zijn. Laat ze niet in of in de buurt van de machine achter. Doe alle onderdelen terug in de koffer en bewaar hem op een veilige, droge plaats.

Voorzorgsmaatregelen:

- Draag geschikte oogbescherming.
- GEBRUIK GEEN LUCHTGEREEDSCHAP BIJ DIT PRODUCT.

Instructies:

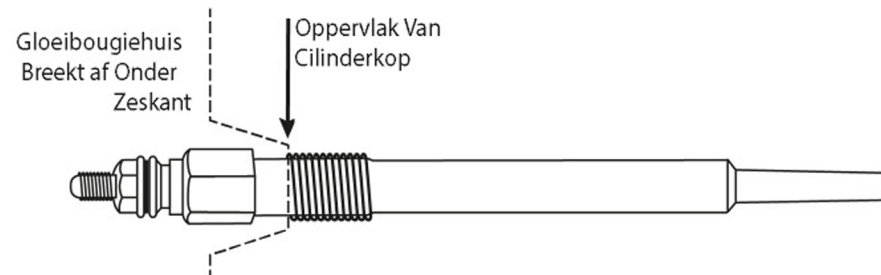

1. Duw de sterholte van het bovenste verbindingverwijderingsgereedschap (6) boven op de gloeibougje. Het kan nodig zijn er zacht op te tikken met een hamer.
2. Draai met behulp van een 3/8" ratelhandvat naar rechts om het bovenste deel van de gloeibougje af te breken.

N.B.: Wanneer het bovenste deel van de gloeibougje breekt, kan het ook de binnenelektrode van de gloeibougje afknappen. Wanneer de binnenelektrode niet breekt, kan hij volledig uit het gloeibougjehuis worden verwijderd. Ga in dit geval meteen naar punt 5.

Wanneer binnenelektrode afknapt, ga dan door naar punt 3:

3. Plaats de centeringsmanchet (10) op het restant van de gloeibougje. Mogelijk moet hij erop worden getikt.
4. Boor met behulp van een 3,5 mm geleideboor (11) een geleidegat in het restant van de aansluitpost / elektrode. Boor tenminste 15 mm voorbij het bovenste deel van het gloeibougjehuis.
5. Monteer hetzij M8 (8) of M10 (9) dubbelgrote getrapte boor (afhankelijk van de grootte van de gloeibougje) op de boorhoudadapter (2). Zet de getrapte boor in de adapter door de stifttap vast te zetten met de meegeleverde inbusleutel (7). Let op dat de stifttap op het vlak op de schacht van de getrapte boor werkt. Monteer de boorhoudadapter op de klem van de krachtboor en boor het restant van de aansluitpost / elektrode en het schroefdraaddeel van het gloeibougjehuis uit.

Zorgpunt:

De dubbelgrote trapboor maakt verwijdering van het restant van de aansluitpost / elektrode mogelijk terwijl ook het schroefdraaddeel van het gloeibougjehuis wordt verwijderd. Houd de boor recht zodat de schroefdraden in de cilinderkop niet worden beschadigd. Boor weer minimaal 15 mm omlaag om het hele deel met schroefdraad te verwijderen.

6. Neem de M8 (13) of M10 (14) tap (afhankelijk van de grootte van de gloeibougje) en monteer hem op de meegeleverde ratel-T-stang (1). Reinig / snijd het schroefdraaddeel van de cilinderkop opnieuw. Bedek de tap met smeervet om te smeren en vang ook het geproduceerde slijpsel op.

7. Neem de 1/4" tap en monteer hem op de meegeleverde ratel-T-stang (1). Snijd een draad in het resterende gloeibougjehuis. Bedek de tap opnieuw met smeervet om te smeren en vang ook het geproduceerde slijpsel op. Snijd een volledige 15 mm schroefdraad.

Het restant van het gloeibougjehuis kan nu worden verwijderd:

8. Schroef een trekkeradapterspil (15) in de 1/4" schroefdraad dat net is gesneden.
9. Schroef de krachtschroef (4) op de trekkeradapterspil.
10. Monteer de buitenbehuizing (3) van de trekker over de krachtschroef.
11. Schroef de krachtmoer (5) op met de hogere kraag naar binnen gericht.
12. Houd de krachtschroef vast met een 12 mm moersleutel of inbus, draai de krachtmoer omlaag (30 mm moersleutel). Met deze stap wordt het restant van het gloeibougjehuis uitgetrokken, vrij van de cilinderkop.
13. Alvorens de nieuwe gloeibougje te monteren moet de opening van binnen grondig worden gereinigd met een draadborstel of iets dergelijks. Zorg ervoor dat al het slijpsel, vuil en gruis wordt verwijderd uit de opening, het gloeibougjedaad en de verbrandingskamer alvorens een nieuwe gloeibougje te monteren.

N.B.: In verband met de aard van de taak en het gereedschap, worden de drie tappen, twee geleideboorcenteringsmanchetten, twee geleideboren, twee dubbelgrote trapboren en twee trekkeradapterspillen gezien als verbruiksgoederen en vallen daarom niet onder de garantie